

CARONNESE

SPONSORING BOOK

2023-2024



AGENDA



- IL MONDO SC CARONNESE: la sua storia, i valori, i progetti attivi, gli obiettivi
- IL BACINO DI RIFERIMENTO: i tesserati e i tifosi
- LE OPPORTUNITA' DI SPONSORIZZAZIONE: i media a disposizione



IL MONDO SC CARONNESE

- La Società calcistica Caronnese fu fondata nel 1927 e si conferma tra le più longeve società del nord Italia
- Alla guida un Consiglio che coinvolge importanti imprenditori saronnesi che ha saputo garantire continuità e solidità patrimoniale
- Da sempre orientata al successo in categoria e alla crescita del settore giovanile



IL MONDO SC CARONNESE

- La Caronnese ha saputo evolversi nel tempo basando la sua unicità su valori fortemente sociali, morali ed etici oltrechè sportivi
- Il suo percorso attuale e futuro è fondato sulla crescita di giovani talenti all'interno del suo settore giovanile formato da più di 250 atleti in erba
- Il vivaio rossoblù è composto dal settore agonistico (Juniores nazionali, Allievi e Giovanissimi regionali) e dal settore di base (Esordienti, Pulcini, Scuola calcio)



FOCUS SU FINANZA SOSTENIBILE: E' LA NOSTRA RIVOLUZIONE MORALE!



La Caronnese ha intrapreso un percorso differenziante nel contesto del calcio dilettantistico ridefinendo il suo ruolo e il proprio posizionamento.

L'obiettivo della nostra società è quello di coniugare il sano agonismo delle categorie agonistiche più adulte con gli alti valori dello sport per i più giovani: questo è il nostro «MANTRA»!

Per questo motivo siamo una delle prime società a sviluppare progettualità legate ai criteri ESG e di finanza sostenibile applicate al mondo dello sport.

Noi tutti sentiamo fortemente il dovere e la responsabilità di creare le condizioni affinché i giovani vengano distolti dall'isolamento dalle realtà fittizie e virtuali dei social, accessibili con i più svariati device, per condividere in un ambiente sano e reale una socialità vera e virtuosa.

Tutti i nostri partner condividono questi valori e a chi non fosse ancora nostro supporter chiediamo di diventare un nostro compagno di viaggio per sviluppare insieme progetti anche «sociali».



I CRITERI ESG APPLICATI ALLA CARONNESE: L'AMBIENTE



I fattori di tipo ambientale riguardano l'esigenza di favorire progetti con minore impatto sull'ambiente.

In Caronnese stiamo sviluppando, in collaborazione con il Comune di Caronno Pertusella, l'ampliamento del centro sportivo che raddoppierà lo spazio a disposizione dei nostri ragazzi proprio seguendo questi principi. Sarà un progetto inclusivo che rispetterà le regole sempre più imposte dalla società civile in tema di ESG inteso come Tutela dell'Ambiente, minimizzando gli sperperi e l'inquinamento.

Le nuove strutture che nasceranno a breve sfrutteranno impianti fotovoltaici mentre i campi da gioco saranno illuminati da impianti a led a basso consumo energetico: tutto sarà sviluppato in funzione dell'eco sostenibilità.

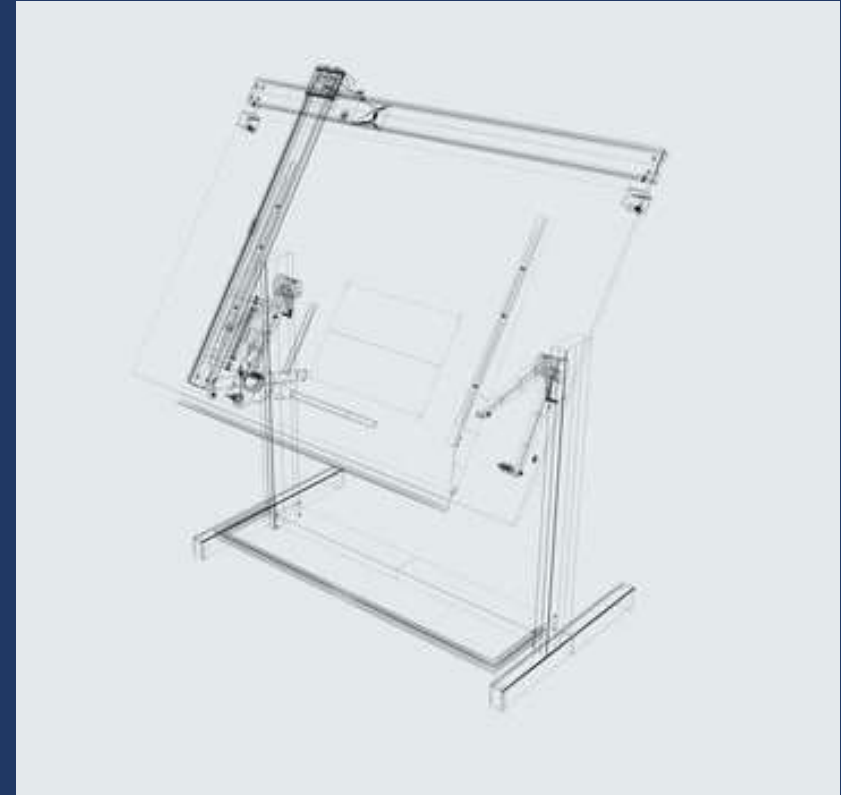

I CRITERI ESG APPLICATI ALLA CARONNESE: IL SOCIALE



I fattori di sostenibilità sociale si riferiscono alle relazioni tra persone, all'inclusione, al benessere della collettività nonché al rispetto dei diritti umani

In Caronnese

- abbiamo in cantiere l'inserimento di squadre di calcio femminile
- stiamo sviluppando la Caronnese School Academy in collaborazione con gli istituti scolastici di Caronno Pertusella, da realizzare all'interno delle scuole ma che consentirà alle giovani e ai giovani della Caronnese di usufruire anche di un servizio inedito di "doposcuola"
- organizzeremo tornei speciali ed inclusivi durante tutta la stagione sportiva
- prevediamo i campus estivi per i giovani ragazzi durante la prossima estate
- vogliamo sviluppare iniziative di welfare con gli sponsor partners

SCHOOL



ACADEMY

I CRITERI ESG APPLICATI ALLA CARONNESE: LA GOVERNANCE



I fattori di Governance riguardano il rispetto di politiche di diversità nella composizione delle organizzazioni nonché l'applicazione di codici di condotta specifici.

In Caronnese siamo orgogliosi di essere tra i primi ad applicare questi criteri:

- a partire da questa stagione abbiamo lanciato un progetto di calcio femminile
- all'interno degli staff abbiamo incrementato la componente femminile
- nel nostro Cda per la prima volta è presente una «quota rosa» importante che seguirà progetti legati al mondo sociale
- tutte le squadre seguiranno un codice etico e un codice comportamentale redatti ad hoc
- le nostre divise presenteranno tutte la scritta «RESPECT» arricchita da un simbolo creato ad hoc per noi

RESPECT



IL BACINO DI RIFERIMENTO

I SIMPATIZZANTI

Cittadini, conoscenti, amici

- Area: Caronno P, Saronno e hinterland
- Bacino: 20.000 contatti

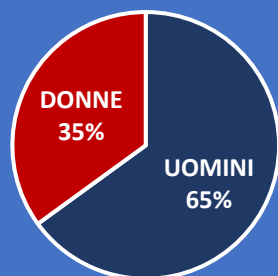

18-75 ANNI



ISTRUZIONE
BUON LIVELLO
60%



REDDITO OLTRE
I 2000€
45%

I TIFOSI

Ultras, famiglie, addetti ai lavori

- Area: Caronno P, Saronno e area lombarda
- Bacino: 4.000

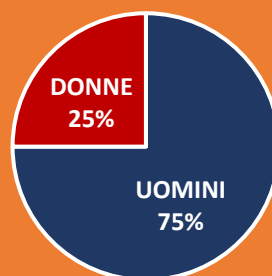

25-75 ANNI



ISTRUZIONE
BUON LIVELLO
65%



REDDITO OLTRE
I 2000€
50%

I CARONNESI

Tesserati, Collaboratori, Dirigenti

- Area: Caronno P, Saronno e area lombarda
- Bacino: 2.000

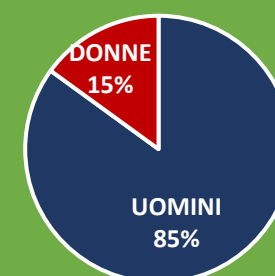

6-54 ANNI



ISTRUZIONE
BUON LIVELLO
75%



REDDITO OLTRE
I 2000€
55%

PERCHE' SPONSORIZZARE LA SC CARONNESE



RESPONSABILITA' SOCIALE

Supportando la Sc Caronnese ci aiuti a far crescere i giovani in un ambiente sano, lontano dai problemi di oggi.
Supportare la Caronnese significa investire su criteri ESG di finanza sostenibile

RAGGIUNGI LA COMUNITA'

La Sc Caronnese è la più grande società sportiva della zona. La sponsorizzazione garantisce un forte potenziale per il business aziendale

LA TUA AZIENDA E' VISIBILE

Costruendo insieme a noi la miglior sponsorizzazione che soddisfa le tue necessità il nome della tua azienda risulterà visibile per un anno intero

GLI EVENTI DELLA CARONNESE

Le partite settimanali di tutte le squadre e tutti gli eventi che la Caronnese organizza durante la stagione sono una grande opportunità di visibilità

INCREMENTI BUSINESS E REPUTAZIONE AZIENDALE

I nostri sponsor hanno sempre visto un forte ritorno del proprio investimento sia in logica business ma soprattutto in reputazione aziendale sul territorio

OPPORTUNITA' AMMINISTRATIVA-FISCALE

Le spese pubblicitarie sono deducibili dal reddito di impresa

OPPORTUNITA' SPONSOR DI MAGLIA

Jersey sponsor



Le divise delle 15 squadre della Caronnesse possono essere personalizzate con il logo dello sponsor sul petto, sulla manica o sul retro della maglia da gioco. Lo sponsor può scegliere la squadra: la Caronnesse integrerà tutte le attività correlate

OPPORTUNITA' ON FIELD

Naming dello Stadio



- Una tra le strutture più nuove e professionali dell'intera Serie D
- Innovativo campo da gioco in sintetico di grandi dimensioni (105 x 65 metri) Limonta MAX SP 50 NB con sottotappeto drenante e prestazionale PENTADRAIN
- Tre tribune coperte e scoperte per un massimo di 800 sedute
- Il naming dello Stadio permetterebbe allo sponsor di massimizzare la sua notorietà tramite strutture personalizzate all'esterno e all'interno e il richiamo dello stadio all'interno dell'attività di ufficio stampa



OPPORTUNITA' ON FIELD

Ogni settimana più di 2000 contatti



SUL CAMPO

- Bordocampo frontali e laterali
- Totem centrocampo pre partita
- Personalizzazione panchine
- Porta pallone ufficiale



PRE-POST PARTITA

- Speaker
- Gaming ad hoc
- Sponsorizzazione pallone / risultati tempo reale
- Match sponsor (progetto ad hoc)
- Backdrop interviste
- Parabrezza macchine in parcheggio



FUORI CAMPO

- Campagna affisioni manifesti partita
- Corner con hostess
- Volantinaggio all'entrata/in tribuna
- Servizio Bar per tifosi offerto
- Sampling / gadgeting
- Personalizzazione divise stewards
- Clap banner con info



OPPORTUNITA' MATCH PROGRAM

Ogni uscita più di 3000 contatti



CATEGORIA	PARTITA	DATA	ORA	CAMPO DI GIOCO
SERIE C	CARONNESE - LEGNANO	9 MARZO	19.30	Stadio Comunale - Campo della Vittoria 300 - Caronnesse (in campo)
TORNEO NAZIONALE	ALZONA - CARONNESE	10 MARZO	18.30	Caronnesse (in campo)
ALEXIS BOCCALINI 1000	ROBBIATELORE - CARONNESE	10 MARZO	18.30	Caronnesse (in campo)
ALEXIS BOCCALINI 1000	VALLEGIAMARCO - CARONNESE	10 MARZO	18.30	Caronnesse (in campo)
COVONNESI REG 2007	COVONNESI REG 2007 - CARONNESE	10 MARZO	18.30	Caronnesse (in campo)
COVONNESI REG 2008	COVONNESI REG 2008 - CARONNESE	10 MARZO	18.30	Caronnesse (in campo)

CLASSIFICA	POSIZIONE	TEAM	P	V	N	D	PUNTI
1	Caronnesse	10	12	5	1	6	16
2	Legnano	10	12	4	2	6	14
3	Alzona	10	12	4	3	5	13
4	Robbiatore	10	12	3	4	5	11
5	Vallegiamarco	10	12	3	5	4	10
6	Covonnesi	10	12	2	6	4	6

CLASSIFICA JUNIORES	POSIZIONE	TEAM	P	V	N	D	PUNTI
1	Caronnesse	10	12	5	1	6	16
2	Legnano	10	12	4	2	6	14
3	Alzona	10	12	4	3	5	13

CLASSIFICA GIOVANISSIMI	POSIZIONE	TEAM	P	V	N	D	PUNTI
1	Caronnesse	10	12	5	1	6	16
2	Legnano	10	12	4	2	6	14
3	Alzona	10	12	4	3	5	13

MAGAZINE CARTACEO

- 15.000 copie a stagione
- Distribuzione
 - Più di 40 esercizi commerciali
 - Allo stadio in tutte le partite del weekend
 - Al bar dello stadio e nell'area degli spogliatoi

MAGAZINE DIGITALE

- Ogni numero:
 - Lancio direct marketing a database 500 contatti
 - Lancio sui social della Caronnesse
 - Lancio in home page su caronnesse.com
 - Tutti i numeri presenti su caronnesse.com

OPPORTUNITA' CARONNESE.COM

La casa digitale della Caronnese

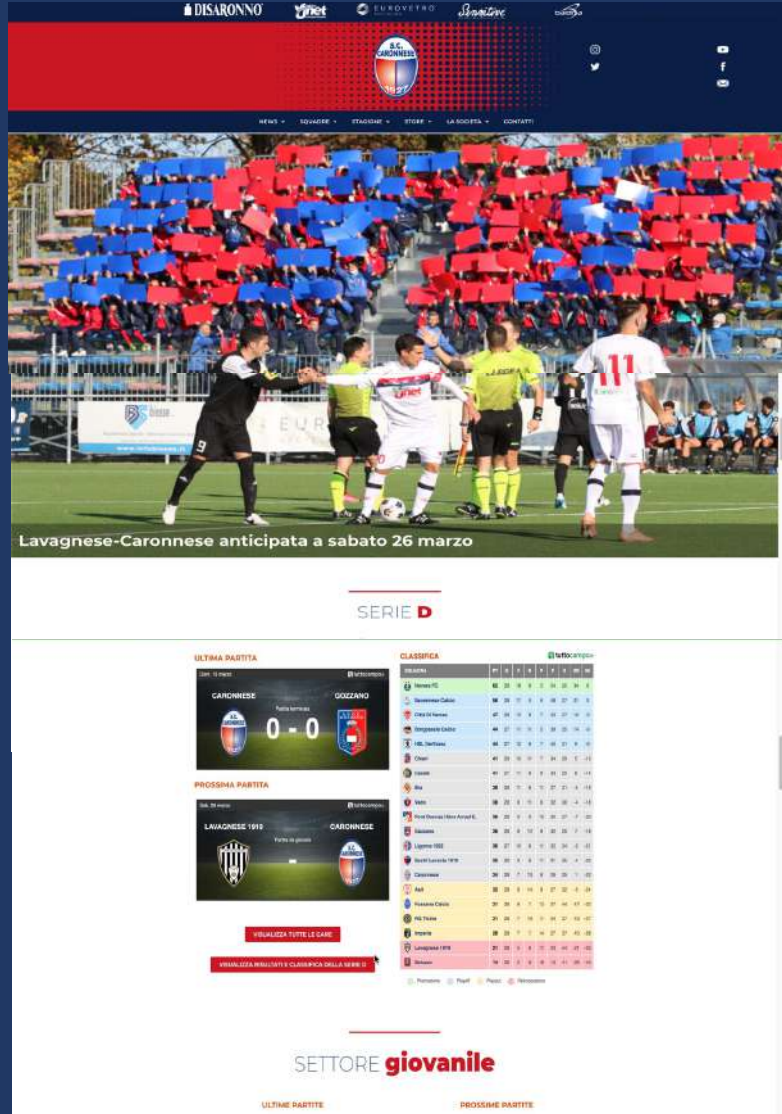

• In un'intera stagione sportiva:

- Più di 40.000 utenti
- Più di 80.000 pagine viste

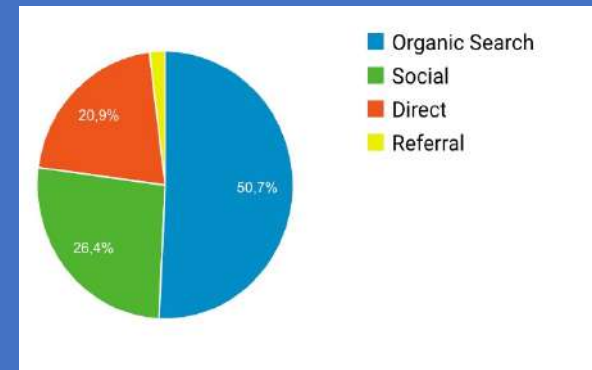
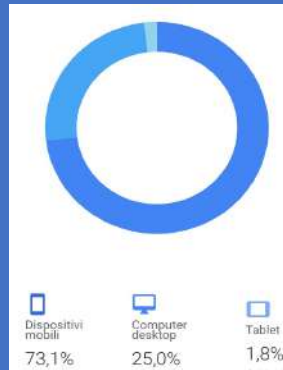

Paese	% Utenti
1. 🇮🇹 Italy	80,10%
2. 🇺🇸 United States	5,72%
3. 🇨🇳 China	5,22%
4. 🇮🇪 Ireland	1,99%
5. 🇮🇳 India	1,74%
6. 🇨🇭 Switzerland	1,00%
7. 🇸🇳 Senegal	1,00%
8. 🇨🇦 Canada	0,75%
9. 🇦🇷 Argentina	0,50%
10. 🇵🇹 Portugal	0,50%

[visualizza rapporto completo](#)

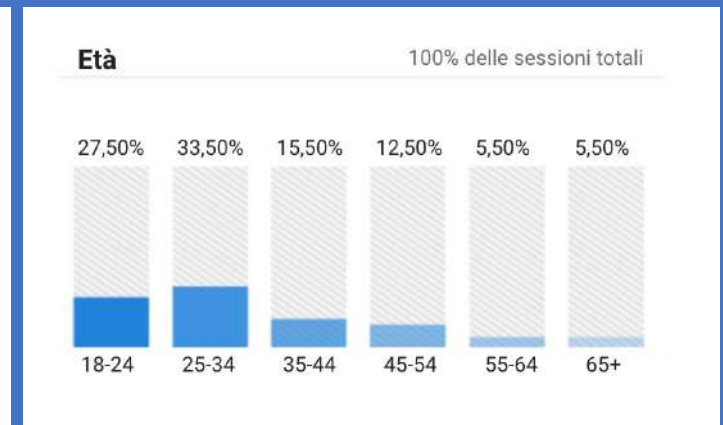
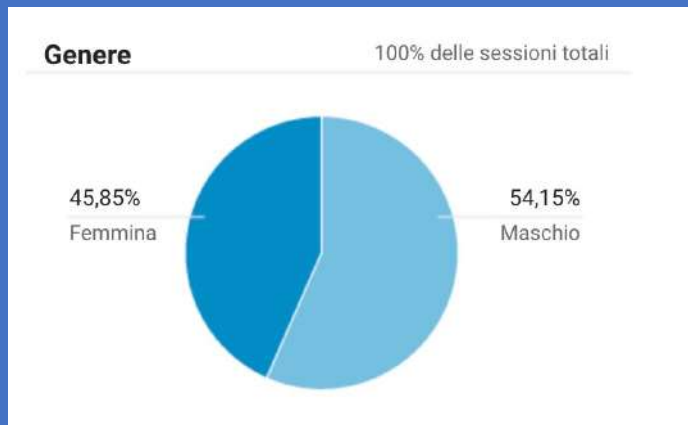

OPPORTUNITA' SOCIAL NETWORKS

La casa digitale della Caronnese

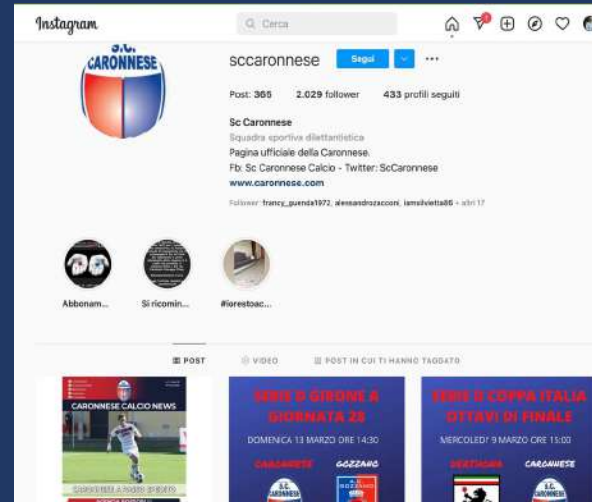

I profili ufficiali della Sc Caronnese

- Facebook, Twitter, Instagram, Youtube

Al traguardo dei 10.000 followers digitali

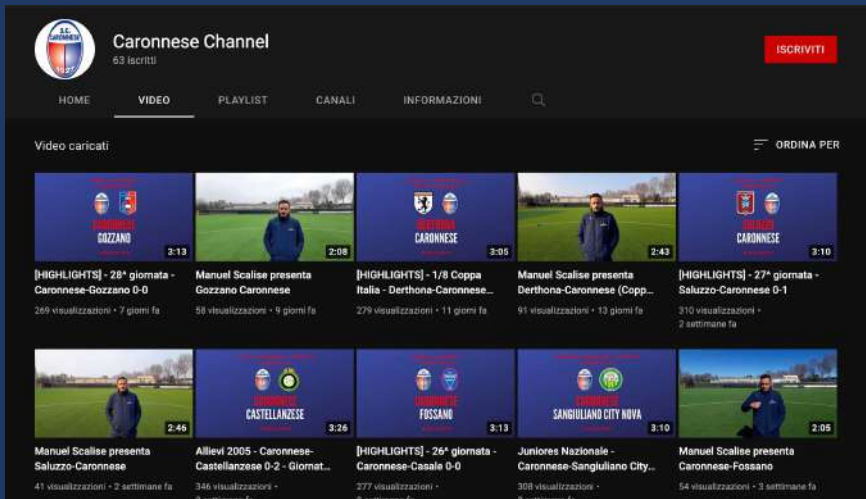

Possibilità di post ads, gaming, special engagements, influencers activities (sfruttamento giocatori prima squadra), sponsorship «tempo reale» della partita di Serie D

Opportunità «Caronnese tutorial», una pillola con gesti tecnici di giocatori che indossano una t-shirt dello sponsor, da amplificare su tutti i social, compreso quello dei singoli giocatori

OPPORTUNITA' EDITORIALS

Il racconto dello sponsor



CARONNESE CALCIO NEWS | VIVAVOCE

Come imparare inglese con grande professionalità: con la Rossoblu card importanti convenzioni per tutti noi

NET New English Teaching per I giovani della Caronnesse



Siamo davvero lieti e orgogliosi di avere tra i partners della Caronnesse New English Teaching, fondata nel 1991 come risultato delle esperienze acquisite dal 1969 dall'associazione di insegnanti di lingua inglese Progressive Group. New English Teaching è oggi una delle maggiori scuole di inglese in Italia e condivide gli stessi obiettivi e lo stesso metodo in tutte le sue sedi, operando presso istituzioni pubbliche e private, aziende e associazioni e organizzando corsi di lingua inglese differenziati in base all'età ed al curriculum scolastico dell'alunno. Nel 1996, sulla base dell'organizzazione creata in Milano, New English Teaching ha deciso di far nascere la sede di Roma, che presenta pertanto la stessa struttura di quella milanese. L'apertura a Gennaio 2002 della sede di Napoli-Pomigliano d'Arco è l'inizio dell'espansione della scuola a livello nazionale con la crescita dell'organizzazione in Italia. Oggi New English Teaching conta più di 20 sedi in Italia, più di 10000 studenti annui, oltre 2000 candidati all'anno agli

esami Cambridge English con il 96% di successo. L'esperienza della scuola è basata su oltre 30 anni di attività a tutti i livelli, dalla collaborazione con scuole pubbliche e private ed amministrazioni comunali, ai corsi di inglese annuali per alunni di ogni età, tenuti presso le numerose sedi New English Teaching, nonché ai corsi organizzati per piccole, medie e grandi imprese e per società multinazionali. I corsi di inglese annuali, che partono dall'età prescolare, hanno come finalità il conseguimento di almeno uno tra i prestigiosi diplomi della University of Cambridge: *Starters, Movers e Flyers* tra i dieci e gli undici anni, *Key* all'età di circa dodici anni o per gli adulti al quarto livello di studio, *Preliminary, First e Advanced* tra i tredici e i diciotto anni o al quinto, settimo e nono livello per gli adulti, *Proficiency* in età universitaria o all'undicesimo livello per gli studenti adulti. New English Teaching è Cambridge Exam Preparation Centre e nel mese di luglio New English Teaching, attraverso il proprio tour operator



Autoscuola Europea: credere nello sport

Un legame con la Caronnesse che è consolidato dal comune impegno a credere nei giovani



E' sempre un grande piacere ripercorrere con Fabio Tavecchia, fondatore di Autoscuola Europea, il suo coinvolgimento nel mondo dei giovani e di conseguenza dello sport, grazie alla sua attività. L'Autoscuola Europea nasce nel 1991 e in tanti anni ha maturato crescente esperienza nel settore e una particolare sensibilità verso l'utilizzo di moderne attrezzature e avanzate metodologie d'insegnamento che hanno lo scopo di soddisfare le esigenze dei clienti offrendo competenza, cortesia e

Caronnesse, premiati i bomber del girone d'andata

Ecco i bomber Rossoblu più forti

Un'altra bella iniziativa da parte della Caronnesse. Durante la partita contro il presidente Umberto Gambaro, il vice Giuseppe Birola, il consigliere Roberto Fici, il direttore

Sul magazine Caronnesse calcio News e su caronnesse.com i redazionali costruiti a quattro mani con gli sponsor rappresentano l'occasione per raccontare l'attività aziendale ai tifosi della Caronnesse

OPPORTUNITA' DIRECT MARKETING

Il racconto dello sponsor



Un menu' ricco e variegato che incontra i gusti di tutti a pranzo e a cena, dai giovani gruppi di amici alle famiglie con bambini: questo è Wienerhaus! Wienerhaus ti aspetta già da questo weekend tutti i giorni della settimana a Caronno in Via Bergamo 175 - tel. 02 965 8447. Per i possessori della Rossoblu Card della Caronnese subito 10% di sconto sul conto finale. Per conoscere tutte le convenzioni della Rossoblu card clicca subito <https://caronnese.com/rossoblu-card/>. Se non hai ancora la Rossoblu card richiedila in Segreteria o ai dirigenti accompagnatori della tua squadra

15:52 ✓

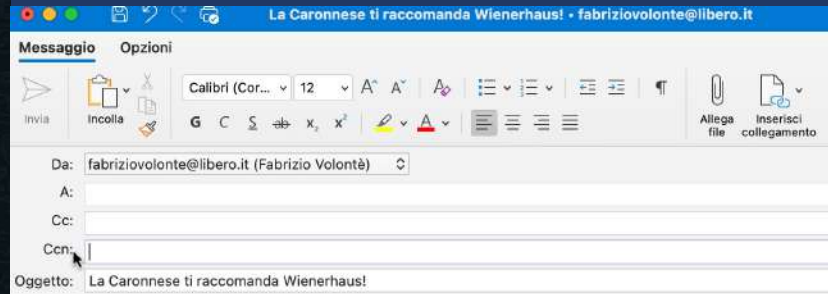

Un menu' ricco e variegato che incontra i gusti di tutti a pranzo e a cena, dai giovani gruppi di amici alle famiglie con bambini: questo è Wienerhaus!
Wienerhaus ti aspetta già da questo weekend tutti i giorni della settimana a Caronno in Via Bergamo 175 - tel. 02 965 8447. Per i possessori della Rossoblu Card della Caronnese subito 10% di sconto sul conto finale. Per conoscere tutte le convenzioni della Rossoblu card clicca subito <https://caronnese.com/rossoblu-card/>. Se non hai ancora la Rossoblu card richiedila in Segreteria o ai dirigenti accompagnatori della tua squadra

Messaggi ad hoc via whatsapp e newsletter dedicate via email permettono di raggiungere in tempo reale più di 1000 tesserati e tifosi grazie ad un'attività di direct marketing integrata

OPPORTUNITA' SPECIALI

Progetti ad hoc



INIZIATIVE EDITORIALI

- Calendarietto pocket della stagione sportiva
- Calendario annuale
- Almanacco

TORNEI SETTORE GIOVANILE

- Sponsorizzazione del Torneo di Natale
- Sponsorizzazione del Torneo di fine stagione



EVENTI

- Cena di inizio stagione
- Cena di Natale
- Cena degli sponsor

OPPORTUNITA' SPECIALI

Progetti ad hoc



TALENT PLACEMENT

- Sfruttamento immagine giocatori all'interno di articoli da poter amplificare su Caronnesse Calcio News, su caronnesse.com e sui social networks della Caronnesse e dei singoli atleti

PROUD PARTNER

- Sponsorizzazione convegni, seminari, webinars

WELCOME LETTER

- Distribuzione pacchetto di benvenuto ai tesserati ad inizio stagione sportiva



OPPORTUNITA' SPECIALI

Progetti ad hoc



UTILIZZO STRUTTURA

- Lo Stadio e l'intera struttura con le sale riunioni, il campo da gioco e gli spogliatoi è a disposizione degli sponsor per attività di conferenze e team buiding

INCENTIVE

- Lo sponsor può avere a disposizione una dotazione di biglietti ad hoc in tribuna centrale per attività di incentive dei suoi dipendenti, fornitori e clienti

